

KAZALO

Varnost in vzdrževanje	02-03
Varnostna opozorila	04-06
Sestavni deli	07
Funkcije	08-09
Spoznavanje daljinskega upravljalnika	10-11
Načini uporabe	12-36
I. Vklon izdelka	12
II. Delovanje masažne funkcije	12-28
III. Predstavitev bližnjičnih tip za rokonaslone	29-30
IV. Način glasovnega nadzora	31
V. Navodila za uporabo Bluetooth zvočnika	32
VI. Izklon in ustavitev masaže.	32
VII. Navodila za namestitev rokonaslonov	32-33
VIII. Navodila za namestitev opirala za noge	34
IX. Navodila za odstranitev in uporabo vzglavnika in naslonjala	35
X. Zaščita tal	35
XI. Navodila za premikanje izdelka	36
Specifikacije	36

Varnost in vzdrževanje

1. Pomembna varnostna opozorila

- Ne dovolite otrokom, da se dotikajo katerega koli premikajočega dela izdelka.
- Uporabite dobro ozemljeno napajalno enoto, primerno za ta izdelek.
- V izogib fizičnim poškodbam in poškodbam izdelka, po uporabi ali pred čiščenjem, izvlecite vtič iz napajalne enote.
- Izdelek uporabljajte v skladu z priloženimi navodili.
- Ne uporabljajte nobenih delov ali dodatkov, ki niso priporočljivi.
- Izdelka ne uporabljajte na prostem.
- Pred uporabo natančno preberite priložena navodila.
- Nikoli ne uporabljajte izdelka za noben drug namen, ki ni naveden tukaj.
- Priporočljiva je 20 minutna uporaba.
- Ne uporabljajte izdelka, če je usnje raztrgano ali poškodovano.
- Ne uporabljajte izdelka, če je pokrov zlomljen ali poškodovan.
- Ne uporabljajte izdelka, če je luknja pri radiatorju pokrita ali blokirana.
- Ničesar ne odlagajte na izdelek.
- Nikoli ne zaspite med uporabo tega izdelka.
- Ne uporabljajte izdelka, če ste pod vplivom alkohola ali se ne počutite dobro.
- Ne uporabljajte izdelka v roku ene ure po jedi.
- Ne uporabljajte izdelka s pretirano močjo, da ga ne poškodujete.
- Med uporabo izdelka, v žepih ne nosite krhkega, eksplozivnega ali goljivega materiala, kot je mobilni telefon ali vžigalnik.

2. Okolje za uporabo

- Ne uporabljajte izdelka v vlažnem prostoru, kot je kopalnica.
- Takoj prenehajte z uporabo izdelka, ko se temperatura v ambientu močno spremeni.
- Ne uporabljajte izdelka v prašnem in jedkem okolju.
- Ne uporabljajte izdelka v majhnem prostoru, ali v prostoru s slabim prezračevanjem.
- Normalna sobna temperatura za uporabo izdelka, se giblje med 0°C in 35°C.
- Ne uporabljajte izdelka v vlažnih prostorih, kot je kopalnica. Uporabljajte ga na relativni vlažnosti med 20% in 80%.
- Izdelka ne uporabljajte na prostem.
- Izogibajte se direktni sončni svetlobi.
- Izdelek ne sme biti v bližini virov toplote, kot so štedilnik ali dotok zraka pri klimatski napravi.
- Izdelka ne uporabljajte v času nevihte ali grmenja.
- Izdelka ne uporabljajte v prašnih prostorih.

3. Osebe, ki niso primerne za uporabo tega izdelka

- Bolniki z osteoporozo.
- Bolniki s srčnimi obolenji ali bolniki z elektronskimi medicinskimi pripomočki, kot je srčni spodbujevalnik.
- Osebe z povišano telesno temperaturo.
- Nosečnice ali ženske v času menstruacije.
- Bolniki s poškodbami ali bolniki s kožnimi boleznimi.
- Otroci, mlajši od 14 let brez starševskega nadzora in nezavestni.
- Osebe, katerim zdravniki naročijo, naj počivajo ali če se ne počutijo dobro.
- Osebe, z mokrim ali vlažnim telesom.
- Izdelek ima vročo površino. Osebe, ki niso občutljive na toploto, morajo biti še dodatno pozorne, pri uporabi izdelka.

4. Varnostni ukrepi

- Preverite ali je napetost skladna s specifikacijami tega izdelka.

Varnost in vzdrževanje

- Vtikača nikoli ne vstavljajte ali izstavljajte z mokrimi rokami.
- Pazite, da izdelek ne pride v stik z vodo, da ne bi prišlo do električnega udara ali poškodbe izdelka.
- Ne vlecite napajalnega kabla pri vključevanju in izključevanju. Grobo ravnanje je strogo prepovedano.
- Ne poškodujte žice ali spreminjajte vezja tega izdelka.
- Ne čistite delov tega izdelka z mokrimi krpami, pod napetostjo, kot je stikalo in vtič.
- V izogib poškodbam, se v primeru izpada električne energije, izogibajte izdelku.
- Izdelek takoj nehajte uporabljati, če deluje neobičajno in se posvetujte z dobaviteljem.
- Izdelek takoj nehajte uporabljati, če se ne počutite dobro in se posvetujte z zdravnikom.
- Izdelek ni primeren za osebe (vključno z otroci) z omenjeno sposobnostjo fizične, senzorične ali duševne sposobnosti ali pomanjkanja izkušenj in znanja, razen če je dobil nadzor ali navodila uporabe izdelka s strani osebe, ki je odgovorna za njihovo varnost. Otroci morajo biti nadzorovani, da se ne igrajo z izdelkom.
- Če je napajalni kabel poškodovan, ga mora, v izogib nevarnosti, zamenjati proizvajalec in njegov pooblaščen serviser ali podobno usposobljena oseba.

5. Servis in vzdrževanje

- Izdelek naj vzdržuje servisni center, ki ga določi proizvajalec. Noben uporabnik ga ne sme razstaviti ali vzdrževati brez dovoljenja.
- Po uporabi ne pozabite izklopiti glavnega stikala.
- Izdelka ne uporabljajte, če vtičnica ohlapi.
- V primeru, da izdelek dlje časa ne bo v uporabi, morate zviti napajalni kabel in izdelek shraniti v suhem, neprašnem prostoru.
- Izdelka ne shranjujte pri visoki temperaturi ali v bližini odprtega ognja. Izogibajte se tudi daljši izpostavljenosti direktne sončne svetlobe.
- Prosimo čistite izdelek s suho krpo. Nikoli ne uporabljajte razrečila, benzena ali alkohola.
- Mehanski sestavni deli tega izdelka, so posebej zasnovani in izdelani tako, da ne potrebujejo nobenega posebnega vzdrževanja.
- Ne uporabljajte ostrih predmetov pri izdelku.
- Izdelka ne premikajte ali vlečite po neravnih tleh. Izdelek je za premikanje potrebno dvigniti.
- Izdelek je namenjen občasni uporabi. Ne pustite ga v uporabi v daljšem časovnem obdobju.

6. Reševanje običajnih napak

- Če med uporabo izdelka zaslišite delovanje motorja, je to popolnoma običajen zvok.
- Če krmilnik ne deluje normalno, preverite ali sta vtič in vtičnica trdno povezana in ali je stikalo za vklop vklopljeno.
- Če je potekel predviden delovni čas izdelka, se bo le-ta samodejno izklopil. Če izdelek deluje v daljšem časovnem obdobju, bo temperaturni protektor izdelek samodejno izklopil. Ponovno bo izdelek mogoče vklopiti po pol ure premora.

7. Pogoji shranjevanja

- Temperatura prostora za shranjevanje: -5°C do 35°C.
- Relativna vlažnost (RH) med 20% in 80%; brez korozivnih plinov dobro zračen prostor.

Varnostna opozorila

⚠ Opozorilo

Ko je opiralo za noge dvignjeno, nanj nihče ne sme pritiskati, tako preprečite, da bi masažni stol padel naprej in se poškodoval ali vam povzročil telesne poškodbe.

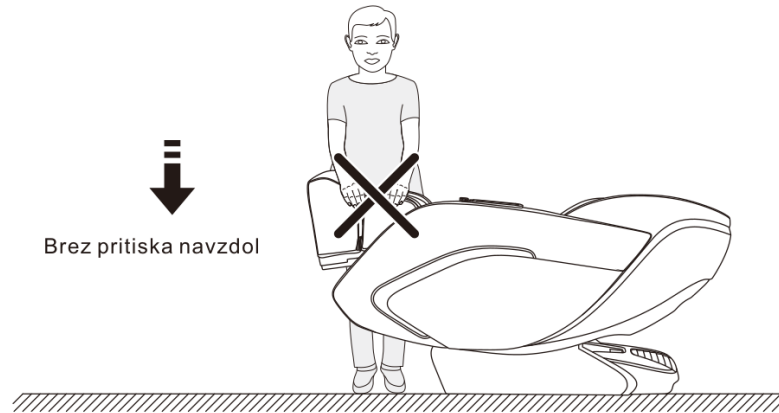

⚠ Opozorilo

Preden sedete na masažni stol, preverite, da je le-ta v prvotnem položaju, da ne sedete na manipulacijske masažne ročke in s tem preprečite neprijetnost na zadnjici med sedenjem in poškodbam izdelka ter manipulacijskih masažnih ročk.

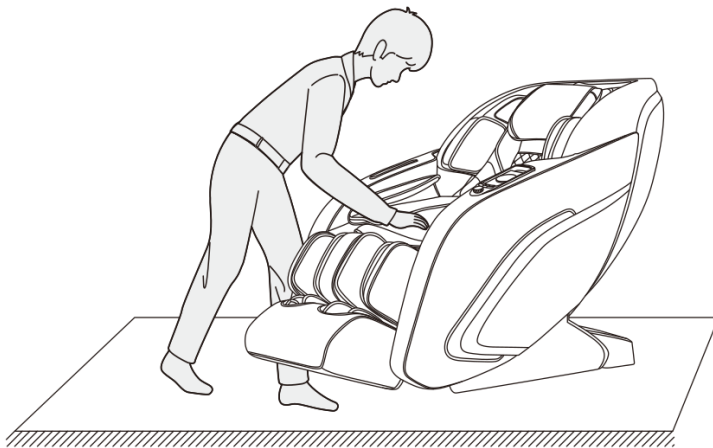

04

Varnostna opozorila

⚠ Opozorilo

Ne odstranjujte ali izvlecite napajalnega kabla daljinskega upravljalnika medtem, ko je naprava v stanju pripravljenosti ali vklopljena, da se izognete poškodbam ali nesreči z električnim šokom telesa. Svetujemo vam, da odklopite napajalni kabel in kabel daljinskega upravljalnika in ga po uporabi masažnega stola pospravite.

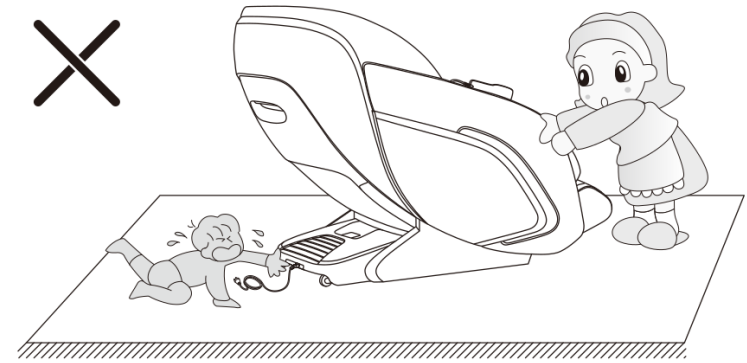

⚠ Opozorilo

Ko je omogočena funkcija ničelne gravitacije, poskrbite, da se pod opiralom za noge ali za naslonom ne igrajo otroci ali hišni ljubljenci, da se izognete poškodbam izdelka in telesnim poškodbam.

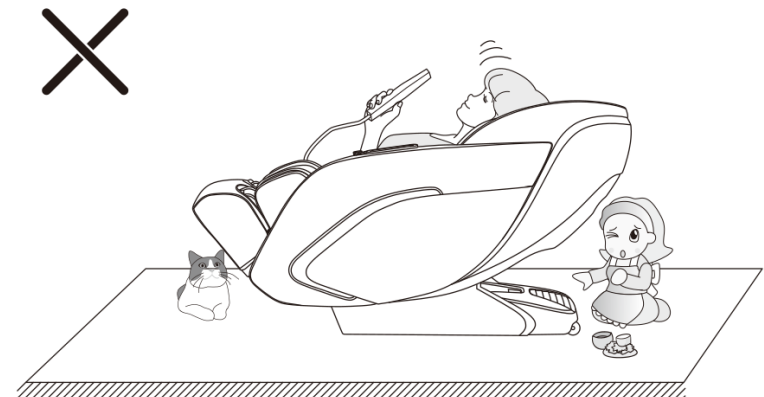

05

Varnostna opozorila

⚠ Opozorilo

Pred uporabo masažnega stola, iz žepov odstranite vse trde predmete ali nakit, ki ga nosite (ključi, ura, drugi podobni predmeti), da se izognete poškodbam izdelka ali telesnim poškodbam med masažo.

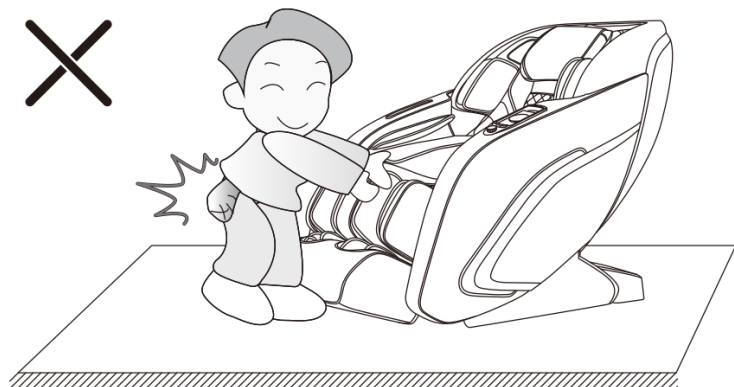

⚠ Opozorilo

Ne odklopite napajalnega kabla ali neposredno izklopite stikala za napajanje na zadnji strani masažnega stola med masažo, da se izognete poškodbam izdelka ali telesnim poškodbam.

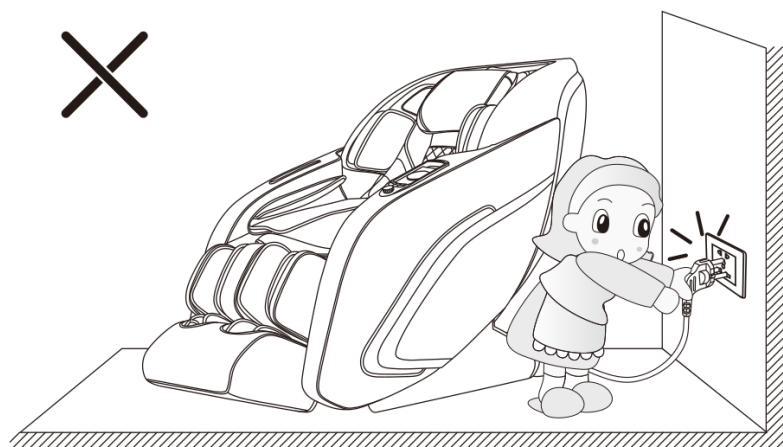

06

Sestavni deli

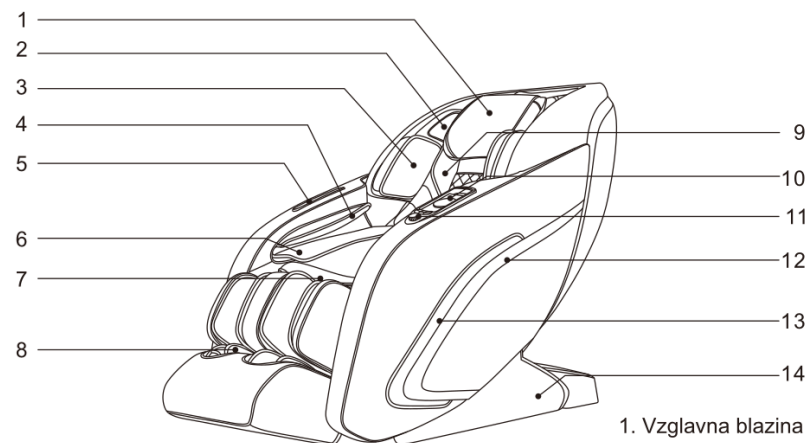

1. Vzglavna blazina
2. Digitalni 3D zvok
3. Zračna blazina za zgornji del rok
4. Zračna blazina za roke
5. Reža za daljinski upravljalnik
6. Trebušni grelni pas
7. Izrazita masažna roka z magnetno terapijo

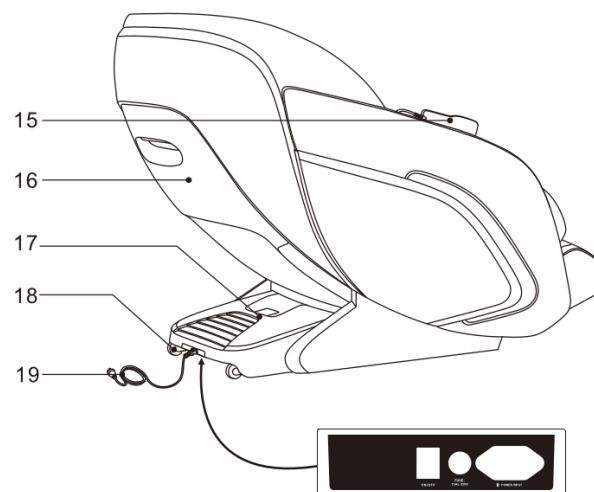

8. Sedežna blazina
9. Opiralo za noge
10. Naslonjalo
11. Brežžični telefonski polnilnik
12. Bližnjična tipka za rokonaslon
13. Rokonaslon
14. LED svetilka
15. Stranski pokrov
16. Daljinski upravljalnik
17. Hrbtni pokrov
18. Pokrov napajalnika
19. Kolesa z opcijo zaklenitve

20 21 22

07

Funkcije

- Ta izdelek je zasnovan z naborom inteligentnih 3D masažnih manipulacijskih ročk, z tihim dizajnom, ki se lahko premikajo gor in dol ter se raztezajo naprej in nazaj.
- Zasnovan je s samodejnim zaznavanjem in mikronastavitvam položaja ramen, pa tudi samodejno zaznavanje oblike človeškega telesa in shiatsu masažnih točk. Tako lahko glede na zaznano obliko telesa in shiatsu masažnih točk, samodejno prilagodi masažne manipulatorje od odspređaj nazaj, in s tem uporabniku omogoči bolj prijazno in znanstveno masažo.
- Na voljo je 21 posebnih samodejnih masažnih funkcij: hitra masaža, udobna masaža, sproščujoča masaža, raztegnitvena masaža, masaža celega telesa, masaža vrata in ramen, masaža hrbta in pasu, masaža z celoto zračno blazino, masaža za lajšanje stresa, energijska masaža, masaža za lahkoten spanec, masaža za nego sklepov, masaža hrbtenice, masaža pisarniški režim, masaža športnega okrevanja, masaža za nego vratu in ramen, masaža za osvežitev možganov, masaža za nego hrbtenice, masaža za nego pasu, masaža za nego nog in masaža za pomlajevanje
- Obstaja pet inteligentnih pomnilniških funkcij (M1, M2, M3, M4, M5): Na voljo so tudi opombe na shranjenih masažnih funkcijah (npr. oče, mama, hčerka, sin ali nič).
- Za manipulatorje je na voljo ročna izbira obsega masaže: vključeno s petimi masažnimi možnostimi (tj. celoten obseg, lokalna, fiksna točka, zgornji del hrbta in spodnji del hrbta).
- Za manipulatorje je na voljo ročna izbira funkcije masaže: na voljo je 11 tehnik masaž, vključno z gnetenjem (sedem načinov gnetenja je lahko ciklično preklopljeno), tapkanje (Tapkanje I, Tapkanje II), istočasno gnetenje in tapkanje, shiatsu (Shiatsu I, Shiatsu II), dviganje ramen, 3D (3D I, 3D II, 3D III, 3D IV), itd.
- Funkcija prilagajanja masaže: Na voljo je 7 funkcij prilagajanja masaže, vključno s 5 stopnjami hitrosti za nastavitev masaže hrbta, 5 stopnjami intenzivnosti za nastavitev masaže hrbta, 5 nivojev nastavitve masaže, 5 nivojev nastavitve širine masaže, 5 stopenj nastavitve intenzivnosti zračne blazine, 3 stopnje nastavitve hitrosti valja, 4 časovne stopnje nastavitve masaže.
- Funkcija masaže zračne blazine za zgornji del telesa: funkcija masaže zračne blazine za roke (8 vgrajenih zračnih blazin), masažna funkcija zračnih blazin za nadlakti (2 vgrajeni zračni blazini), in 5 stopenj intenzivnosti za nastavitev zračnih blazin.
- Funkcija masaže zračnih blazin za spodnji del telesa: masažna funkcija zračnih blazin za noge (6 vgrajenih zračnih blazin), funkcija masaže zračnih blazin za stopala (22 vgrajenih zračnih blazin) in 5 stopenj intenzivnosti za nastavitev zračne blazine.
- Ta izdelek je opremljen s funkcijo toplotnega tretmaja hrbta: oglikkova vlakna so uporabljena kot daljinski infrardeči vir toplote.
- Tehnologija drsnih vodil za naslon zagotavlja popoln izkoristek prostora med naslonom in steno, da v največji meri prihranite prostor.
- Tehnologija drsnih vodil za naslon zagotavlja popoln izkoristek prostora med naslonom in steno, da v največji meri prihranite prostor.
- Ta izdelek je opremljen z inteligentno funkcijo glasovnega nadzora in prepoznavanja.
- Na voljo je predvajalnik glasbe. 3D digitalni audio sistemi so vgrajeni v levo in desno zgornjo roko. Bluetooth funkcijo pametne naprave lahko uporabljate za brezžično predvajanje glasbe.

Funkcije

- Bližnjična tipka do funkcije brezžičnega polnjenja mobilnega telefona je na voljo na levem naslonu za roke. Mobilni telefon lahko odložite na fiksno brezžično polnjenje.
- Levi naslon za roke je opremljen s samodejno tipko, tipko za glasovi nadzor bujenja (ta tipka deluje samo, če je stikalo za glasovno upravljanje, na ročnem daljinskem upravljalniku vključeno), tipka za vklop/izklop ogrevanja, tipka za dvig spodnjega dela nog, tipka za spust spodnjega dela nog, tipka za ležanje, tipka za dvig, vrtljivi gumb za nastavitev intenzivnosti 3D masaže, tipka za vklop/izklop (premor) in druge bližnjične tipke.
- V zračnih blazinah za levo in desno dlan je vidna masažna funkcija z magnetno terapijo.
- Masažna funkcija raztezanja noga: spodnji del nog in naslonjalo lahko spustite ali dvignete za samodejno ležanje, in pa tudi za samodejno ciklično ležanje. Medtem pa masaža zračne blazine nog in zadnji masažni manipulator hkrati sodelujeta med seboj in pa nogo so lahko za masažo iztegnjene.
- Ta izdelek je opremljen z masažno funkcijo gnetenja nog: gnetenje in masažna funkcija stiskanja zračne blazine, sta na naslonu za noge omogočena zato, da razbremenita togost in napetost nožnih mišic, ki ju povzročajo večurna stoja na nogah.
- Ta izdelek je opremljen z izrazito masažo strganja za meča: Lahko lajša utrujenost, tesnost in bolečine v mečnih mišicah, učinkovita spodbuja krvni pretok, masaža učinkovito izboljšuje togost ali napetost mečnih mišic, lajša oteklenost in obnovlja vitalnost.
- Masažni stol je opremljen z neodvisno funkcijo nastavitve gor/dol opirala za noge in naslonjala, funkcijo nastavitve povezave gor/dol za naslonjalo in samodejno funkcijo nastavitve kot ležanja brez gravitacije.
- Masažna funkcija valjev za stopala je na voljo za spodnji del stopal. Trije seti valjev +, valjajo od začetka do konca stopal, masaža s valjanjem in strganjem je na voljo za stopalni lok; na voljo so tri stopnje hitrosti.
- Opiralo za noge je opremljen s funkcijo nastavitve, tako da se možna povezava podaljška in umika za noge in stopala. Ko so noge potegnjene vn z pedali, se bodo noge dvignile (v nasprotni smeri od stopal) skupaj z raztezanjem stopal. Raztezna dolžina stopal, je odvisna od uporabnikove noge. Dolžina podaljška nog je polovica doložine raztezanja stopal, umik stopal in nog pa je odvisen od sile vzmeti.
- Levi in desni rokonaslon je opremljen z atmosferskimi LED svetili.
- Levi in desni rokonaslon je opremljen z atmosferskimi LED svetili.
- Izdelek ima daljinski upravljalnik z barvnim zaslonom TFT.
- Blazina za glavo ima dvodelni zložljivi dizajn, tako se lahko sami odločite za število slojev, glede na željo zmanjšanja intenzivnosti masaže v vratu in ramenih. Blazino za glavo se lahko razširi tudi na hrbet in s tem zmanjšate intenzivnost masaže na njem. To je primerno za različne uporabnike in se lahko prosto izbira.

Spoznavanje daljinskega upravljalnika

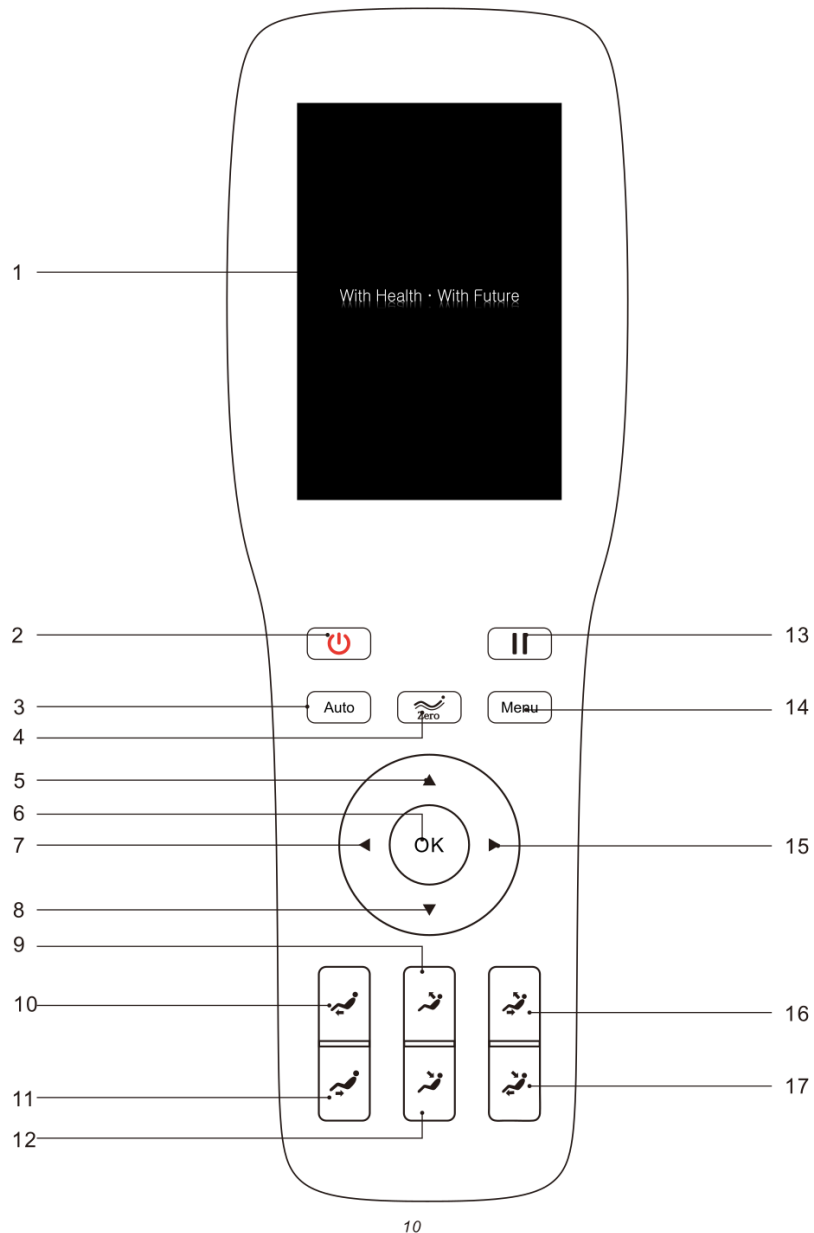

Spoznavanje daljinskega upravljalnika

1. Zaslona
 - TFT barvni LCD prikazuje masažne funkcije v stanju delovanja
2. Preklop
 - Vključite ali izklopite masažo
3. Tipka AUTO:
 - Vstopite v vmesnik z izbiro samodejnega načina delovanja. Za več informacij, pogledajte na stran 16, pod "Navodila za uporabo"
4. Tipka "brez gravitacije":
 - Prilagodite kot masažnega stola za brez gravitacijsko funkcijo. Na voljo so štiri načini med katerimi lahko izbirate (tj. pritisek 1x je način 1; pritisek 2x je način 2; pritisek 3x je način 3; in pritisek 4x se masažni stol vrne v prvotno stanje).
5. Tipka gor:
 - Navigacijska tipka navzgor: izberite predmet navzgor v meniju ali prilagodite položaj navzgor.
6. OK
 - Potrdite izbrano masažno funkcijo za masažo.
7. Levi gumb
 - Leva navigacijska tipka: vrnitev v prejšnji menu ali izbira predmeta levo.
8. Tipka dol:
 - Navigacijska tipka navzdol: izberite predmet navzdol v meniju ali prilagodite položaj masaže navzdol.
9. Gumb za dvig naslonjala:
 - Naslonjalo prilagodite navzgor, glede na svoje potrebe po najbolj udobni poziciji masaže.
10. Tipka za dvig opirala za noge:
 - Opisalo za noge prilagodite glede na svoje potrebe po najbolj udobni poziciji masaže.
11. Tipka za spust opirala za noge:
 - Prilagodite opiralo za noge navzdol, glede na svoje potrebe po najbolj udobni poziciji masaže.
12. Gumb za spust naslona
 - Naslonjalo prilagodite navzdol, glede na svoje potrebe po najbolj udobni poziciji masaže.
13. Gumb za premor:
 - Začasno zaustavite vse funkcije masaže, ki so trenutno v uporabi. Ponovno pritisnite gumb za nadaljevanje vseh masažnih funkcij, ki so se izvajale pred premorom.
14. Menijski gumb:
 - Vstopite v vmesnik za izbiro glavnega menija. Za več informacij glejte stran 15 v "Navodila za uporabo"
15. Desni gumb:
 - Desna navigacijska tipka: vstopite v podmeni ali izberite predmet desno.
16. Povezovalna tipka za sedenje:
 - Glede na zahtevani masažni kot, istočasno nastavite položaj naslonjala in opirala za noge za najudobnejše sedenje med masažno funkcijo.
17. Povezovalna tipka za ležanje:
 - Glede na zahtevani masažni kot, istočasno nastavite položaj naslonjala in opirala za noge za najudobnejše ležanje med masažno funkcijo.

Načini uporabe

I. Vključite napajanje izdelka.



II. Nadzor delovanja masažne funkcije:

1. V pripravljenosti

· Po vklopu in izklopu masažnega stola, je daljinski upravljalnik v stanju pripravljenosti (tj. LED osvetlitev ni prižgana) in ne more izvajati nobene operacije (razen tipka za vklop/izklop). Za nastavev kota naslona in opirala za noge, lahko uporabite bližnjično tipko na rokonaslону. Uporabite lahko tudi glasovni nadzor, za obuditev naprave.



2. Začnite masažo (stikalo za vklop)

· Pritisnite tipko preklap za začetek masaže. Odprite začetni zaslon. Naslonjalo bo ohranilo prvotno pozicijo, opiralo za noge pa se rahlo dvigne. Za začetek masaže počakajte na katero koli samodejno programsko funkcijo v izboru samodejnih programskih funkcij. Če v času 5 minut ni izbrana nobena "AUTO" funkcija, se bo masažni stol samodejno izklopil.

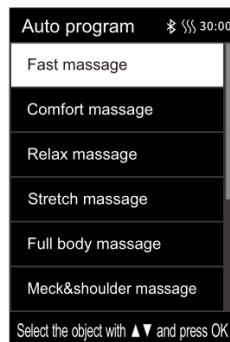

Načini uporabe

1) Prilagoditev kota ležanja

· Po izbiri katerekoli samodejne funkcije, bo pozicija naslona in opiral za noge, nastavljena v prednastavitvene položaje.
 · Po nastavitvi kota, bo masažni stol samodejno izvedel zaznavanje položaja ramen in oblike telesa. Počakajte, da se zaznavanje zaključi (opcija 2: pritisnite tipko "OK", da preskočite ta korak).

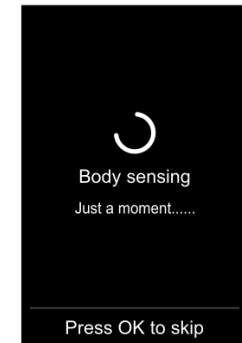

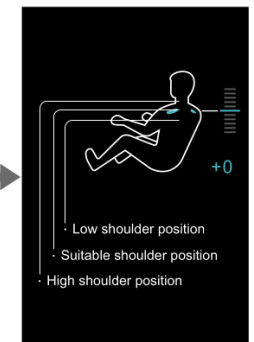
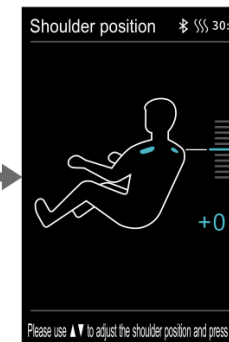
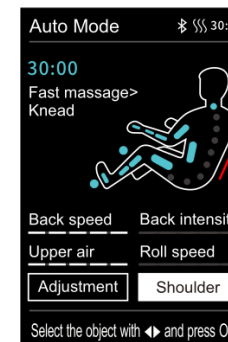

2) Nastavev položaja ramen

· Po nastavitvi položaja ramen, se bo oglasil zvočni signal. Če opazite razliko pozicije ramen od dejanskega položaja, ga s pritiskom na tipko "GOR" in "DOL" lahko prilagodite na ustrezen položaj. Pozicija ramen ima 11 nastavljivih stopenj. Če v času 10 sekund ni izbrana druga pozicija ramen, se bo masažna funkcija avtomatsko pričela. Za neposreden začetek masaže, pritisnite tipko "OK". Če ne mora zaznati položaja ramen, se bo masaža pričela glede na privzeto nastavev. Opomba: Med masažo lahko v informacijskem vmesniku pritisnite "Desni gumb" za izbiro "Nastavev ramen" meni in pritisnite "OK" za vstop v vmesnik nastavev ramen. Uporabite lahko tudi tipko "Gor" in "Dol" za nastavev položaja ramen.



Načini uporabe

Gumb	Opis
	Premaknite masažne krogle navzgor, za prilagoditev pozicije ramen
	Premaknite masažne krogle navzdol, za prilagoditev pozicije ramen

- Če morate po začetku masažnega programa prilagoditi pozicijo ramen, lahko neposredno izberete "Nastavitev pozicije ramen" za vstop v izbiro pozicije ramen: na nastavitev višine pozicije, lahko pritisnete tipko "Gor" in "Dol". Za vrnitev v prejšnji meni, pritisnite "Levo tipko", ali počakajte 10 sekund, da se samodejno vrnete v informacijski vmesnik.

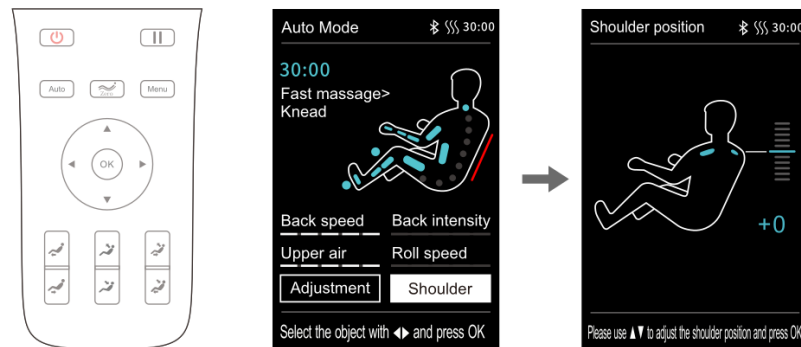

3) Prilagoditev položaja masaže

- Če morate po vstopu v masažni program prilagoditi položaj masaže, lahko pritisnete tipko "Menu" na daljinskem upravljalniku in izberete "Manual function" za vstop; izberete lahko katero koli ročno funkcijo in pritisnete "Levi gumb" za vrnitev v informacijski vmesnik (tj. informacijski vmesnik bo preklopil na vmesnik za ročno funkcijo).
- Če masažno območje kaže fiksno točko ali območje, v vmesniku za ročno funkcijo, lahko neposredno pritisnete tipko "Gor" ali "Dol", da prilagodite manipulator navzgor ali navzdol.
- Če masažno območje ne kaže fiksne točke ali območja, v vmesniku za ročno funkcijo vmesnika, morate za vstop izbrati "Prilagoditev masaže" in nato izbrati "Masažno območje" in fiksno točko ali območje, ter pritisniti "Levo tipko" za vrnitev v informacijski vmesnik. Nato pritisnete tipko "Gor" in "Dol", da prilagodite manipulator navzgor in navzdol.

Načini uporabe

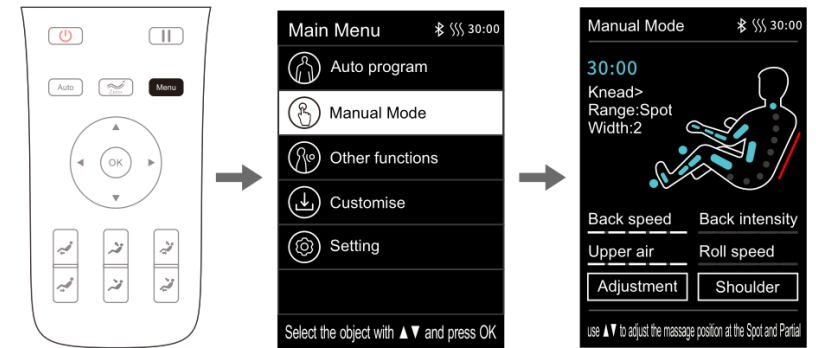

Opomba: V samodejnem programu ni mogoče izbrati pozicije masažne funkcije.

3. Gumb za premor

- Medtem, ko je masažna funkcija v delovanju, pritisnete tipko "Premor" za začasno ustavitev vseh masažnih funkcij; ponovno pritisnete tipko "Premor" za nadaljevanje masažnih funkcij, pred premorom. Če čas premora preseže 20 minut, se vse masažne funkcije samodejno izklopijo.

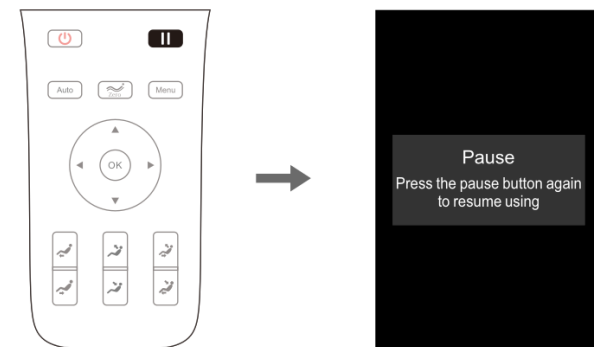

4. Menijski gumb

- Pritisnite "Menijski gumb" za vstop v glavni vmesnik za izbiro masažne funkcije, vključno s samodejnimi, ročnimi in drugimi funkcijami, inteligentno shranjevanje, prilagoditev kota, nastavitve in druge funkcije vmesnika.
- Vstopite v menijski vmesnik. Pritisnite tipko "Gor" in "Dol" za izbiro funkcij. Potrdite s pomočjo tipke "OK" za vstop v naslednji nivo izbire; pritisnite "Levi gumb" za vrnitev v prejšnji menijski vmesnik.

Načini uporabe

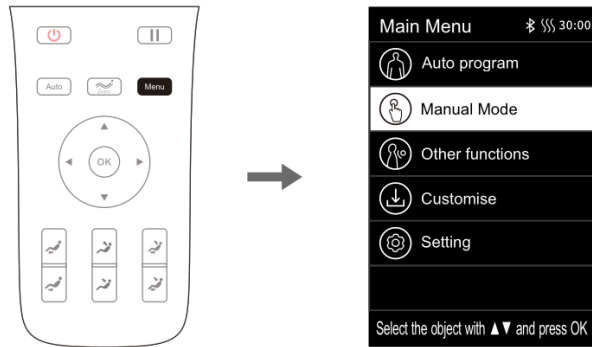

1) Samodejna funkcija (glavni meni - samodejna funkcija)

- Pritisnite "Menijsko tipko" za vstop v glavni meni vmesnika. Pritisnite tipko "Gor" ali "Dol" za izbiro samodejne funkcije. Pritisnite "OK" (ali neposredno pritisnite tipko "AUTO" v informacijskem vmesniku) za vstop v izbor samodejnih funkcij.
- Na voljo je 21 posebnih, samodejnih masažnih funkcij: hitra masaža, udobna masaža, sproščujoča masaža, raztezna masaža, masaža celega telesa, masaža ramen in vratu, masaža hrbta in pasu, masaža vseh zračnih blazin, lajšanje stresa, energijska masaža, lažji spanec, nega sklepov, masaža hrbtenice, pisarniški režim, športno okrevanje, nega vratu in ramen, osvežitev možganov, nega hrbtenice, nega pasu, nega nog in pomlajevanje.
- Vstopite v samodejni funkcijski vmesnik. Pritisnite tipko "Gor" in "Dol" za izbiro katerega koli programa samodejne funkcije masaže. Samodejno se bo vrnilo v informacijski vmesnik, ki se bo prikazal kot samodejni funkcijski informativni vmesnik.

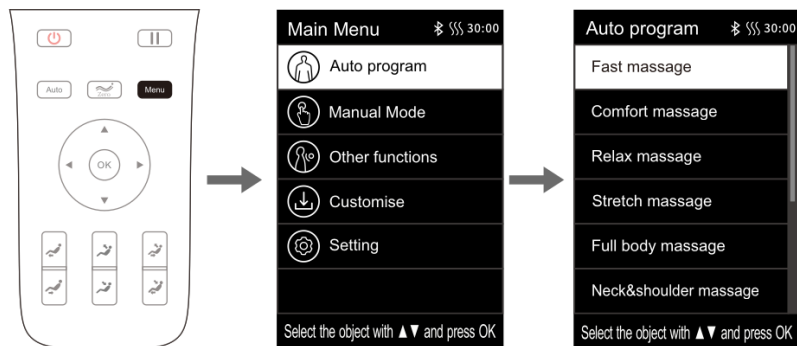

Načini uporabe

Gumb	Opis
Hitra masaža	Hitro izkusite vse masažne učinke.
Udobna masaža	Najbolj udobna masažna izkušnja.
Sproščujoča masaža	Nežna in udobna globoka masaža, za lajšanje telesne utrujenosti in sprostitve telesa.
Raztezna masaža	Iztegnite noge in pas skozi opiralo za noge in naslon, da učinkovito odstranite utrujenost, sprostite bolečino v sklepih in obnovite vitalnost.
Masaža celega telesa	Globoka masaža za pomlajevanje telesa.
Masaža vratu in ramen	Z edinstveno tehniko masaže vratu in ramen, se učinkovita masaža vratnega dela hrbtenice in lopatic, lahko izvaja za lajšanje bolečin v vratu in ramenih ter zmanjšuje utrujenost na vratu in ramenih.
Masaža hrbta in pasu	Osredotočenje na masažo hrbta in pasu, za lajšanje bolečin v predelu hrbta in pasu.
Masaža vseh zračnih blazin	Osredotočenje na masažo celotnega telesa z zračnimi blazinami, za doseganje
Lajšanje stresa	Popolne sprostitve in globoke masaže telesa, ter razbremenitev utrujenosti in bolečin v telesu.
Energija	Obnovitev celotnega telesa pred utrujenostjo in bolečino; doseganje sprostitve, izboljšanje mikro cirkulacije in hitro lajšanje utrujenosti hrbta ter okončin.
Lahkoten spanec	Po nočnem počitku, lahko telo še vedno ostane v stanju počivanja; masaža mišic po celotnem telesu, za hitro prebujanje telesa in začetek vitalnega dneva. Z masažo dvanajstih glavnih točk za zdravje, pomaga telesu, da prilagodi ravnovesje, hitro izboljša vaš spanec in kakovost spanja.
Nega sklepov	Skrb za zdravje vaših sklepov in okončin z potiskanjem, vlečenjem, raztezanjem in drugimi načini masaže.
Nega ramen in vratu	Z edinstveno tehniko masaže vratu in ramen, lahko učinkovita masaža vratnega dela hrbtenice in lopatic lajša bolečine v vratu in ramenih, ter izboljšuje oskrbo možganov s krvjo.

Načini uporabe

Masaža hrbtenice	Izboljšanje grbavosti in drže prsnega koša; masaža vsakega vretenca; in izboljšanje štrljenje medvretenčnega diska.
Pisarniški režim	Z to funkcijo lahko povečate aktivnos telesa in izboljšate funkcioniranje telesa, če dlje časa preživite v pisarni za mizo.
Športno okrevanje	Omogočite si hitro okrevanje po fizični utrujenosti od vadbe.
Osvežitev možganov	Lajšanje bolečin v vratu in ramenih; spodbujanje oskrbe možganov s krvjo z masažo YUZHEN in DAZHU točk.
Nega hrbtenice	Skrb za zdravje hrbtenice in njenega delovanja v primeru pomanjkanja vadbe.
Nega pasu	Osredotočenje na izboljšanje zdravja ledvenega dela hrbtenice in blaženje togosti pasnih mišic.
Nega nog	Hitro lajšanje bolečin spodnjih okončin in utrujenosti v mišicah.
Pomlajevanje	Izboljšanje kvalitete počitka in delovne učinkovitosti.

Opomba: Samodejne funkcije v že izbrani storitvi se bodo na ekranu prikazale v vrstici stanja funkcije masaže.

2) Ročna funkcija (glavni meni - ročna funkcija)

- Pritisnite gumb za "Meni" za vstop v glavni meni vmesnika. Pritisnite tipko "GOR" ali "DOL" za izbiro ročne funkcije in pritisnite "OK" za vstop v vmesnik ročne funkcije.
- 11 tehnik/funkcij ročne masaže: OFF, gnetenje, tapkanje I, tapkanje II, sočasno gnetenje in tapkanje, Shiatsu I, Shiatsu II, dviganje ramen, 3D I, 3D II, 3D III, 3D IV, itd.
- Po vstopu v vmesnik za ročno funkcijo, pritisnite tipko "GOR" ali "DOL" za izbiro potrebne tehnike ročne masaže. Pritisnite "OK" za potrditev (Obstaja sedem načinov gnetenja, pritisnite tipko "potrditev" za ciklično preklopite). Po izbiri tehnike, se ne boste samodejno vrnili v informacijskem vmesniku. Pritisnite "Levi gumb" za vrnitev v prejšnji vmesnik. Po vrnitvi v informacijski vmesnik, boste ugotovili, da ste vstopili v informacijski vmesnik za ročno funkcijo.

Načini uporabe

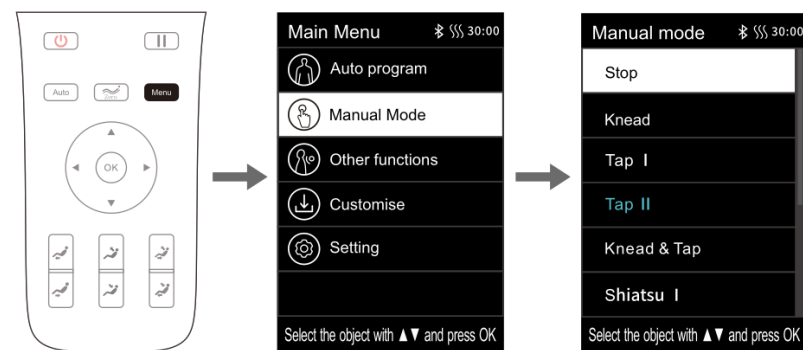

Funkcija	Opis	
Gnetenje	Hitrost	5 nastavljenih stopenj hitrosti 5 nastavljenih stopenj hitrosti
Tapkanje	Hitrost, globina	
Istočasno gnetenje in tapkanje	Hitrost	
Shiatsu	Hitrost, globina	
Dviganje ramen	Hitrost	
3D	Hitrost, globina	

Opomba: V načinu 3D masažne funkcije, širina ni mogoče nastavljati pri masaži 3D I in 3D II; širino je mogoče nastavljati pri masaži 3D III in 3D IV.

3) Druge funkcije (tipka glavni meni - druge funkcije)

- Pritisnite gumb "Meni" za vstop v glavni meni vmesnika. Pritisnite tipko "GOR" ali "DOL" da izberete druge ikone funkcij. Pritisnite "OK" za vstop v druge vmesnike funkcij.
- Druge funkcije vključujejo: masažo zračnih blazin zgornjega dela telesa, masažo zračnih blazin spodnjega dela telesa, gretje zadnjega dela, gnetenje nog in druge masažne funkcije.
- Ko vstopite v drug funkcijski vmesnik, pritisnite tipko "GOR" ali "DOL" za izbiro masažne funkcije. Po izbiri katerekoli funkcije, uporabite "Desno tipko" da omogočite ali onemogočite funkcijo. Pritisnite "OK" za potrditev. Pritisnite "Levo tipko" za vrnitev v prejšnji meni vmesnika.

Načini uporabe

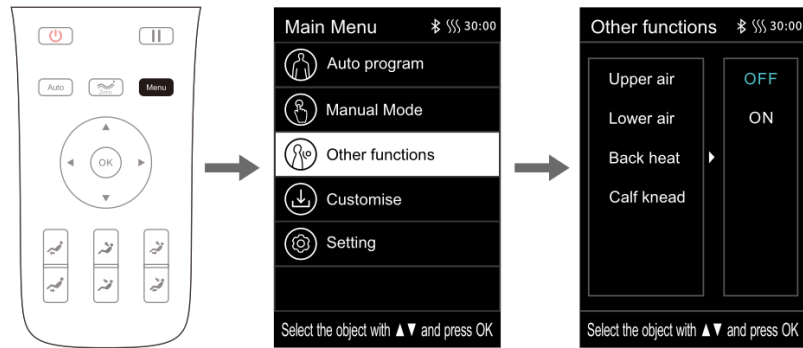

01) Druge funkcije - masaža zračnih blazin za zgornji del telesa

- Masaža zračnih blazin za zgornji del telesa: vključuje masažo zračnih blazin za pritisek zgornjega dela rok, masažo zračnih blazin za roke, masaža zračnih blazin za pas in druge masažne funkcije zračnih blazin.
- Vstopite v drug funkcijski vmesnik. Pritisnite tipko "GOR" ali "DOL" za izbiro masažne funkcije zračne blazine za zgornji del telesa. Uporabite "Desno tipko" za omogočanje ali onemogočanje masažne funkcije zračnih blazin za zgornji del telesa. Nato pritisnite "OK" za potrditev. Pritisnite "Levo tipko" za vrnitev v prejšnji

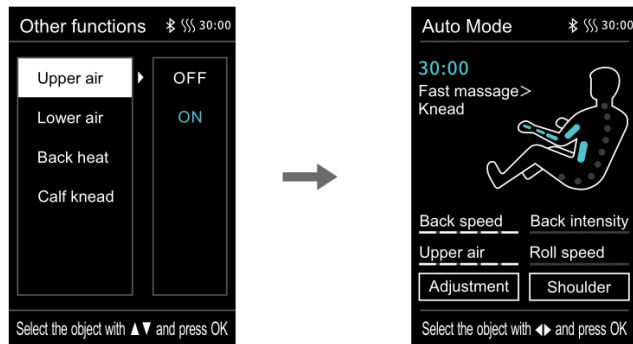

02) Druge funkcije - masaža zračnih blazin za spodnji del telesa

- Masaža zračnih blazin za spodnji del telesa: vključuje masažne funkcije zračnih blazin za noge, stopala, itd
- Vstopite v drug funkcijski vmesnik. Pritisnite tipko "GOR" ali "DOL" za izbiro masažne funkcije zračne blazine za zgornji del telesa. Uporabite "Desno tipko" za omogočanje ali onemogočanje masažne funkcije zračnih blazin za zgornji del telesa. Nato pritisnite "OK" za potrditev. Pritisnite "Levo tipko" za vrnitev v prejšnji meni vmesnika.

Načini uporabe

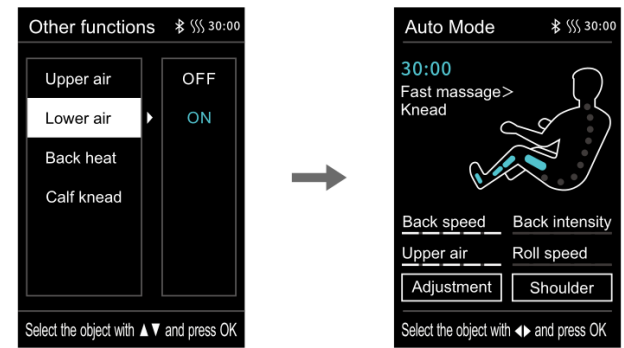

03) Druge funkcije - gretje zadnjega dela

- Gretje zadnjega dela: omogočite ali onemogočite funkcijo gretja zadnjega dela; hrbet bo postal tople po 3 minutah ogrevanja.
- Vstopite v drug funkcijski vmesnik. Pritisnite tipko "GOR" ali "DOL" za izbiro funkcije gretja zadnjega dela. Uporabite "Desno tipko" za omogočanje ali onemogočanje te funkcije. Nato pritisnite "OK" za potrditev. Pritisnite "Levo tipko" za vrnitev v prejšnji meni vmesnika.

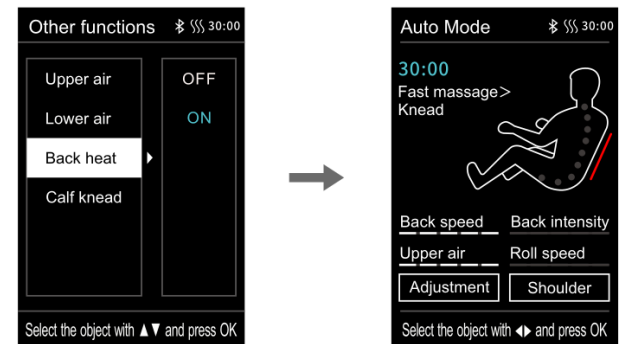

04) Druge funkcije - gnetenje nog

- Gnetenje nog: omogočite ali onemogočite funkcijo gnetenja nog.
- Vstopite v drug funkcijski vmesnik. Pritisnite tipko "GOR" ali "DOL" za izbiro funkcije gnetenja nog. Uporabite "Desno tipko" za omogočanje ali onemogočanje te funkcije. Nato pritisnite "OK" za potrditev. Pritisnite "Levo tipko" za vrnitev v prejšnji meni vmesnika.

Načini uporabe

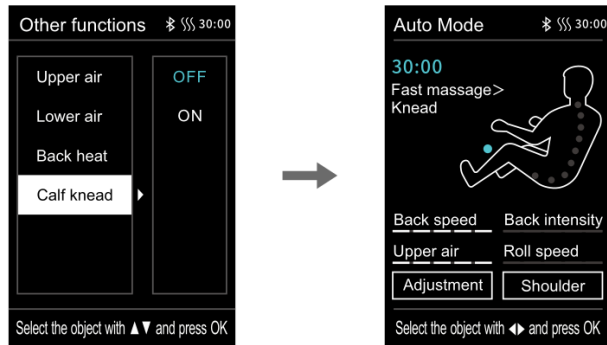

5) Inteligentni pomnilnik (glavni meni - inteligentni pomnilnik)

- Pritisnite tipko "Meni" za vstop v meni vmesnika. Pritisnite tipko "GOR" ali "DOL" za izbiro ikone inteligentnega pomnilnika. Pritisnite "OK" za vstop v vmesnik inteligentnega pomnilnika, vključno z: inteligentnim pomnilniškim klicem, inteligentnim shranjevanjem pomnilnika, preklic in druge funkcije shranjevanja.
- Inteligentni pomnilniški klic vsebuje: M1, M2, M3, M4 in M5.
- Inteligentno shranjevanje pomnilnika vsebuje: M1, M2, M3, M4 in M5.
- Klic: priključite shranjen način masaže, masažne tehnike, način zračne blazine in intenzivnost pod trenutnim tekočim stanjem, pozicijo in kot opirala za noge, ter naslona in druge masažne funkcije.
- Pomnilnik: Shranite način masaže, masažne tehnike, način zračne blazine in intenzivnost pot trenutnim tekočim stanjem, pozicijo in kot opirala za noge, ter naslona in druge masažne funkcije.
- Možnost izhoda z preklicem.
- Opomba: Ko shranite način masaže, lahko dodate komentar na shranjeni masažni funkciji (npr. oče, mama, sin, hči, ali nič).

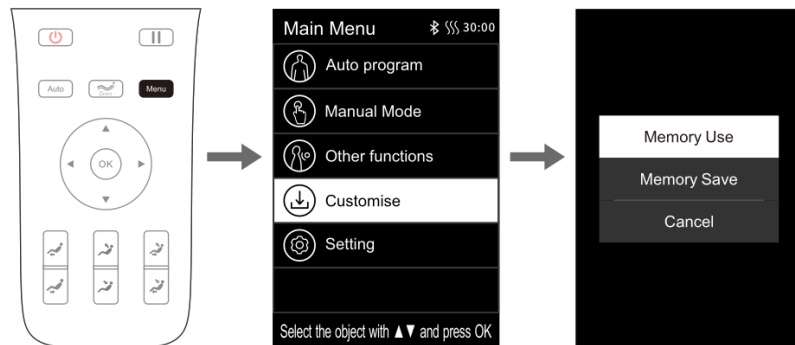

Načini uporabe

01) Inteligentni pomnilnik - shranitev ali preklic

- Po vstopu v vmesnik inteligentnega pomnilnika (shranjevanje), pritisnite tipko "GOR" ali "DOL" za izbiro shranitve masažne funkcije. Pritisnite "OK" za shranitev ali preklic.
- Vstop v vmesnik inteligentnega pomnilnika (shranjevanje). Pritisnite tipko "GOR" ali "DOL" za izbiro katerekoli od shranitev M1-M5. Izberite "OK" za potrditev in komentar shranjene funkcije; pritisnite "Levo tipko" za vrnitev v prejšnji meni vmesnika.

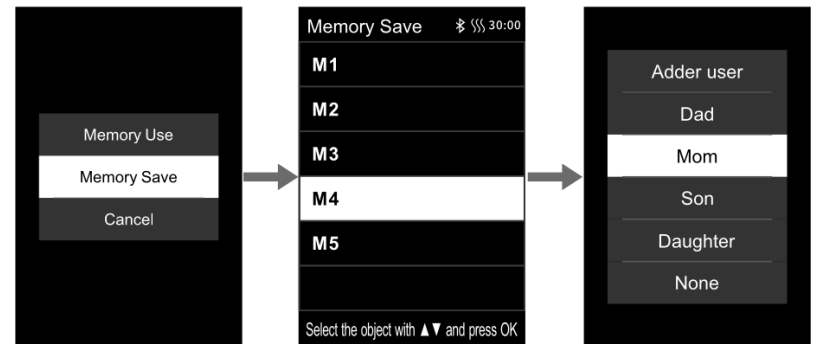

Opozorilo: Komentirate lahko shranjene funkcije in tehnike masaže (npr. oče, mama, hči, sin, ali nič).

02) Inteligentni pomnilnik - priklic ali preklic

- Po vstopu v vmesnik inteligentnega pomnilnika (priklic), pritisnite tipko "GOR" ali "DOL" za priklic izbire masažne funkcije. Pritisnite "OK" za vstop priklic ali preklic vmesnika.
- Vstopite v vmesnik inteligentnega pomnilnika (priklic). Pritisnite tipko "GOR" ali "DOL" za priklic katere koli M1-M5 shranjene masažne funkcije; pritisnite "Levo tipko" za vrnitev v prejšnji meni vmesnika.

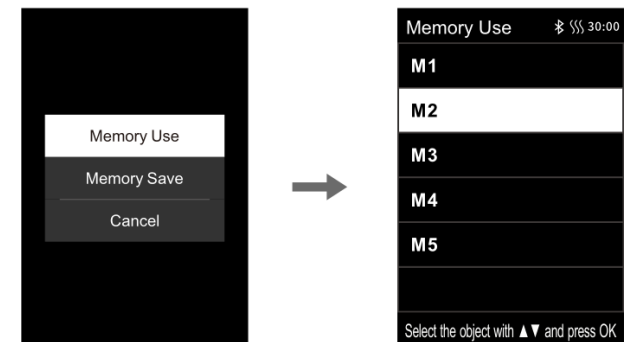

Načini uporabe

5) Nastavitve (Glavni Meni - Nastavitve)

- Pritisnite tipko "Menu" za vstop v glavni meni vmesnika. Pritisnite tipko "GOR" ali "DOL" za izbiro ikone za nastavitve. Pritisnite "OK" za vstop v nastavitveni vmesnik.
- Nastavitve vključujejo: jezikovne nastavitve, nastavitve Bluetooth, inteligentno glasovno upravljanje, ID opreme in druge funkcije nastavitve.
- Po vstopu v vmesnik nastavitvev, pritisnite tipko "GOR" ali "DOL" za izbiro željene nastavitvene funkcije. Izberite katerokoli nastavitveno funkcijo in nato pritisnite "Desno tipko" za nastavitve izbrane nastavitvene funkcije. Pritisnite "OK" za potrditev; pritisnite "Levo tipko" za vrnitev v prejšnji meni vmesnika.

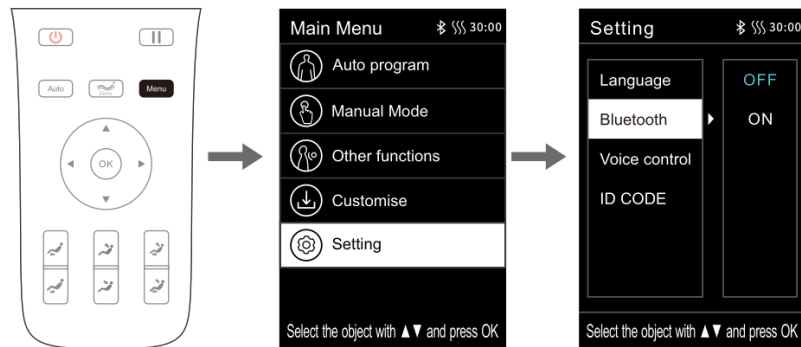

01) Nastavitve - nastavitve jezika

- Glasovne nastavitve: vključujejo Kitajščino in Angleščino (funkcija ima spominski pomnilnik, ki bo po izbiri jezika, tudi po izklopu ali ponovnem zagonu, izbral jezik, ki ste ga namestili).
- Vstopite v vmesnik nastavitvev. Pritisnite tipko "GOR" ali "DOL" za izbiro nastavitve jezika. Pritisnite "Desno tipko" za vstop v nastavitve jezika. Pritisnite "OK" za izbiro Kitajščine ali Angleščine; pritisnite "Levo tipko" za vrnitev v prejšnji meni vmesnika.

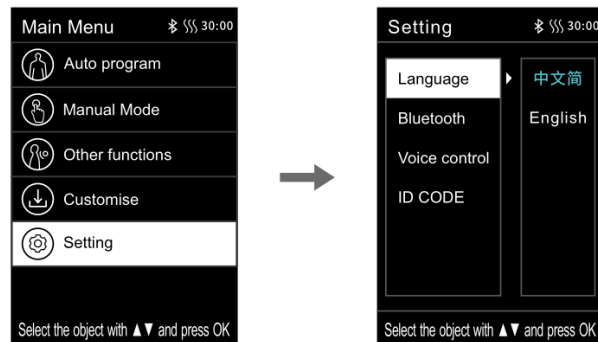

Načini uporabe

02) Nastavitve - Bluetooth nastavitve

- Bluetooth nastavitve (privzeto: OFF): Po tem, ko je Bluetooth funkcija masažnega stola omogočena, Bluetooth omogoči audio napravi (npr. mobilni telefon, tablični računalnik), da se lahko poveže z Bluetooth funkcijo masažnega stola in glasba, ki jo predvaja audio naprava, se lahko brezžično prenese na audio sistem masažnega stola, preko Bluetooth naprave za predvajanje glasbe.
- Vstopite v vmesnik nastavitvev. Pritisnite tipko "GOR" ali "DOL" za izbiro Bluetooth nastavitve. Pritisnite "Desno tipko" za vstop Bluetooth ON/OFF vmesnika. Pritisnite "OK" da izberete željeno opcijo ON ali OFF; pritisnite "Levo tipko" za vrnitev v prejšnji meni vmesnika.

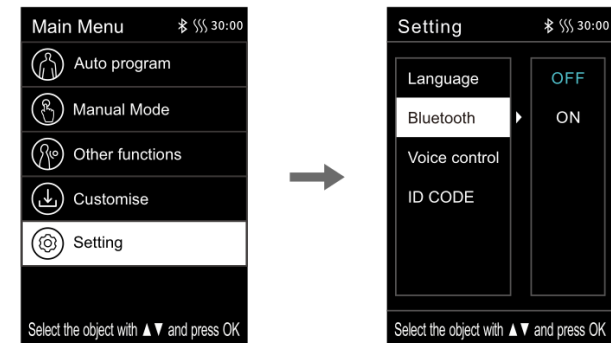

03) Inteligentni glasovni nadzor

- Inteligentni glasovni nadzor: omogočite ali onemogočite funkcijo inteligentni glasovni nadzor (funkcija ima pomnilnik, da se po izklopu in ponovnem zagonu, ponovno vrne v stanje, kot je bilo pred izklopom); Opozorilo: Ko je inteligentni glasovni nadzor izklopljen, se glasovnega prebujanja ne da izvesti.
- Vstopite v vmesnik nastavitvev. Pritisnite tipko "GOR" ali "DOL" za izbiro funkcije inteligentnega glasovnega nadzora. Pritisnite "Desno tipko" za vstop v nastavitveno funkcijo inteligentnega glasovnega nadzora. Pritisnite "OK" za izbiro opcije ON ali OFF; pritisnite "Levo tipko" za vrnitev v prejšnji meni vmesnika.

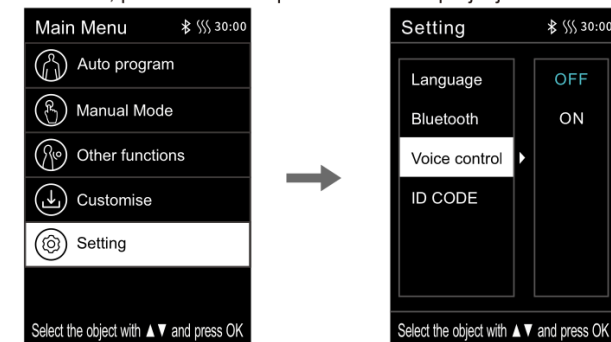

Načini uporabe

04) ID opreme

- ID opreme: prikaz trenutne ID številke naprave
- Vstopite v vmesnik nastavitvev. Pritisnite tipko "GOR" ali "DOL" za izbiro ID opreme in preverite številko ID trenutne naprave.

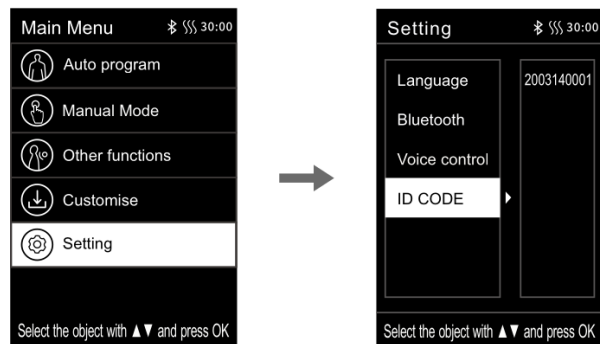

6) Prilagoditev masaže

- V stanju informacijskega vmesnika, pritisnite "Levi gumb" ali "Desni gumb" za izbiro gumba za prilagoditev masaže, in pritisnite "OK" za vstop v vmesnik prilagoditve masaže.
- Prilagoditev masaže vključuje: Izbirate lahko med 7 funkcij nastavitve masaže, vključno s hitrostjo masažo hrbta, intenzivnostjo masaže hrbta, obsegom masaže, masažne širine, intenzivnosti zračnih blazin, hitrostjo valjev in časa masaže.
- Po vstopu v vmesnik prilagoditve masaže, pritisnite tipko "GOR" ali "DOL" da izberete željeno funkcijo prilagoditve masaže. Po izbiri katerekoli željene funkcije prilagoditve masaže, uporabite "Desno tipko" za vstop v vmesnik izbire nivoja masaže. Nato pritisnite "OK" za potrditev izbranega nivoja. Pritisnite "Levo tipko" za vrnitev v prejšnji meni vmesnika.

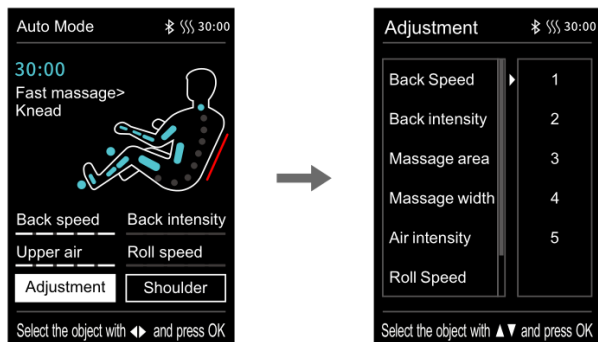

Načini uporabe

Funkcija	Opis
Hitrost masaže hrbta	5 nastavljivih stopenj hitrosti
Intenzivnost masaže hrbta	5 nastavljivih stopenj intenzivnosti
Območje masaže	Na voljo je 5 načinov po vaši izbiri: fiksna točka, lokalno območje, celoten hrbte, zgornji del in spodnji del.
Širina masaže	5 nastavljivih stopenj širine
Intenzivnost zračnih blazin	5 nastavljivih stopenj intenzivnosti
Hitrost valjev	Izberite med 4 načini, vključno z OFF in nivo 1-3
Čas masaže	Izberite med 4 načini: +10 min, +5 min, -5 min, -10 min

Opozorilo:

- Glede na preostali čas masaže, če ni prikazanega dovolj časa za seštevanje in odštevanje od določenega časa, operacija ne bo prikazana (zgornja meja prikaza časa je 40 minut). Primer: Če je prikazani čas na daljinskem upravljalniku 39 minut, bo nastavev časa masaže: -5 min, -10 min (opciji +10 min ali +5 min se ne bosta prikazale)
- Prilagoditev intenzivnosti zračnih blazin, se lahko uporabi samo, ko je omogočena funkcija zračnih blazin ali samodejna funkcija (za več informaciji kako omogočiti funkcijo zračnih blazin, odprite na stran 18 - Navodila uporabe)

5. Brez-gravitacijska tipka







- Pritisnite "Brez-gravitacijsko tipko" za prilagoditev položaja ničelne gravitacije. Izberete lahko različne položaje kota za ničelno gravitacijo, glede na vaše potrebe (tj. pritisek 1x je način 1; pritisek 2x je način 2; pritisek 3x je način 3; in pritisek 4x masažni stol spusti v prvotno stanje).

Načini uporabe



Gumb	Opis
	Brez-gravitacijska tipka: Ko je tipka enkrat pritisnjena, se položaj opirala za noge in naslona lahko samodejno prilagodi položaju ničelne gravitacije. Obstajajo tri brez-gravitacijski načini in ležeči način OFF, med katerimi je mogoče preklopiti.

6. Tipka za prilagajanje kota ležanja

Gumb	Opis
	Tipka za dvig opirala za noge: Držite tipko, da se opiralo za noge počasi dvigne. Za zaustavitev, spustite tipko.
	Tipka za spust opirala za noge: Držite tipko, da se opiralo za noge počasi spusti. Za zaustavitev, spustite tipko.
	Tipka za dvig naslona: Držite tipko, da se naslon počasi dvigne. Za zaustavitev, spustite tipko.
	Tipka za spust naslona: Držite tipko, da se naslon počasi spusti. Za zaustavitev, spustite tipko.
	Tipka za povezano sedenje: S pritiskanjem na to tipko, se bo naslon počasi dvignil in opirala za noge se bodo počasi spustila navzdol; ko spustite tipko, se bo delovanje naslona in opirala za nogo GOR/DOL zaustavilo.
	Tipka za povezano ležanje: S pritiskanjem na to tipko, se bo naslon počasi spustil in opirala za noge se bodo počasi dvignila navzgor; ko spustite tipko, se bo delovanje naslona in opirala za nogo DOL/GOR zaustavilo.

Načini uporabe

III. Uvod v bližnjične tipke za rokonaslone

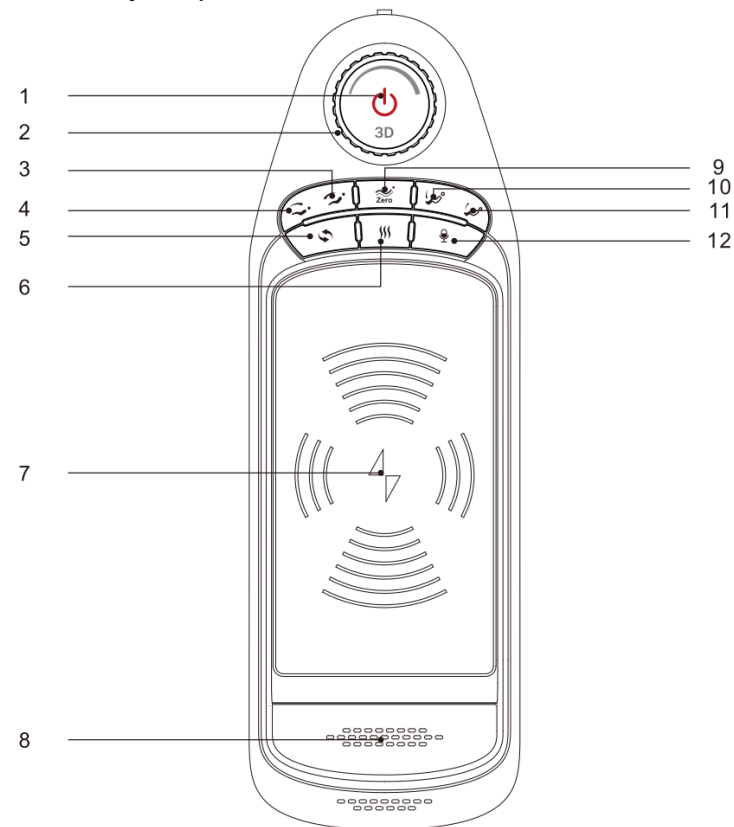

1. Tipka On/Off: Zadržite tipko za 2 sekundi za vklop in izklop masažnega stola.
2. 3D vrtljivi gumb intenzivnosti: Prilagodite intenzivnost masaže s 3D manipulatorjem.
3. Tipka za povezovanje "GOR": Nastavite kot navzgor.
4. Tipka za povezovanje "DOL": nastavite kot navzdol.
5. Tipka "AUTO": Preklopite iz/na funkcijo avtomatske masaže.
6. Tipka za gretje: Vklopite/izklopite funkcijo gretja hrbtnega dela.
7. Brežžično polnjenje: Brežžični polnilnik za mobilno napravo.
8. Mikrofon za glasovni nadzor: vgrajeni mikrofon za glasovni nadzor.
9. Tipka za ničelno gravitacijo: Nastavite masažni stol v kot ničelne gravitacije.
10. Tipka za spust opirala za noge: Prilagodite opiralo za noge navzdol.
11. Tipka za dvig opirala za noge: Prilagodite opiralo za noge navzgor.
12. Tipka za bujenje z glasovnim nadzorom: S kratkim pritiskom na tipko zbudite glasovni nadzor, s dolgim tri sekundnim pritiskom na tipko vklopite/izklopite glasovni nadzor.

Načini uporabe

Gumb	Opis
	Gumb za vklop: S kratkim pritiskom na gum zaustavite delovanje; če držite gum 3 sekunde, se napajanje vklopi/izklopi. Če čas pavze, med masažo, preteče 20 minut, se bodo masažne funkcije samodejno izklopila.
	3D gumb za intenzivnost: prilagodite intenzivnost masaže z 3D manipulatorjem (vrtenje v nasprotni smeri urinega kazalca za "-", in v smeri urinega kazalca za "+"). Ima 1-5 nivojev intenzivnosti.
	Tipka za sedenje: Če držite tipko, se bo hrbtni naslon počasi dvignil in opiralo za noge se bo istočasno počasi začelo spuščati navzdol; če tipko spustite se bo funkcija dvig/spust naslona in opirala za noge ustavila.
	Tipka za ležanje: Če držite tipko, se bo hrbtni naslon počasi spustil in opiralo za noge se bo istočasno počasi začelo dvigovati navzgor; če tipko spustite se bo funkcija spust/dvig naslona in opirala za noge ustavila.
	Tipka za samodejni način: Pritisnite tipko, da preklopite med samodejnimi masažnimi funkcijami.
	Tipka za gretje: Pritisnite tipko za omogočanje in onemogočanje funkcije ogrevanja.
	Tipka za ničelno gravitacijo: Vsakič, ko pritisnete tipko, se pozicija spodnjega dela opirala za noge in naslona avtomatsko prilagodi v pozicijo ničelne gravitacije. Obstajajo trije načini ničelne gravitacije, med katerimi lahko preklapljate.
	Gumb pa dvig opirala za noge: Držite tipko, da se opiralo za noge počasi dvigne. Spustite tipko, ko želite zaustaviti dejanje.
	Gumb pa spust opirala za noge: Držite tipko, da se opiralo za noge počasi spusti. Spustite tipko, ko želite zaustaviti dejanje.
	Gumb za bujenje glasovnega nadzora: pritisnite gumb za bujenje glasovnega nadzora in ga držite 3 sekunde da vklopite ali izklopite funkcijo. Če v naslednjih 6 sekundah ni prepoznan noben glasovni znak, se bo glasovna funkcija samodejno izklopila. (Ta gumb deluje samo po vklopitvi funkcije glasovnega nadzora.)

Načini uporabe

IV. Način glasovnega nadzora

- Ko je masažni stol vklopljen ali v stanju pripravljenosti, se bo ob zvoku "Hi Alice (Zdravo Alice)" ali "Hey Alice (Zdravo alice)" omogočila funkcije glasovnega nadzora.
- Držite tipko 3 sekunde za vklop ali izklop funkcije glasovnega nadzora.
- Ko je le-ta funkcija uspešno omogočena, bo masažni stol odgovoril "I am here (Tu sem)". V tem trenutku, ko je podan zvok glasovnega nadzora masažnega stola, je potrebno v 6 sekundah podati ustrezen odgovor, da se glasovna funkcija masažnega stola lahko izvede; če ni pravičnega vnosa glasovnega nadzora v naslednjih 6 sekundah, se bo funkcija glasovnega nadzora samodejno izklopila in jo je potrebno ponovno omogočiti.
- Opomba: Ob bujenju funkcije glasovnega nadzora, prosimo uporabljajte Angleški jezik, hitrost naj bo zmerna. Glasovni vnosi bi morali slediti vnosu govora.

GLASOVNI UKAZI		
Držite tipko "  " na rokonaslону, vsaj 3 sekunde (vklop/izklop glasovnega nadzora). Prepričajte se, da je naprava v načinu glasovnega nadzora. Pokličite "Hi Alice (Zdravo Alice)" ali "Hey Alice (Zdravo Alice)" pred naslednjimi ukazi.		
Št.	Vstop v glasovni ukaz	Podani odgovor(Odgovorite)
1	Vklop masaže	Ok, massage on (Ok, vklop masaže)
2	Izklop masaže	Ok, massage close (Ok, izklop masaže)
3	Udobna masaža	Ok, comfort massage (Ok, udobna masaža)
4	Sprostitvena masaža	Ok, relax massage (Ok, sprostitvena masaža)
5	Masaža celega telesa	Ok, full body massage (Ok, masaža celega telesa)
6	Masaža vratu	Ok, neck and shoulder massage (Ok, masaža vratu in ramen)
7	Masaža hrbta in pasu	Ok, back and waist massage (Ok, masaža hrbta in pasu)
8	Masaža raztezanja	Ok, stretch massage (Ok, Masaža raztezanja)
9	Odprite zračni tlak	Ok, open the air pressure (Ok, odprite zračni tlak)
10	Zaprte zračni tlak	Ok, close the air pressure (Ok, zaprite zračni tlak)
11	Dvignite položaj sedeža	Ok, up the seat position (Ok, dvignite položaj sedeža)
12	Spustite položaj sedeža	Ok, down the seat position (Ok, spustite položaj sedeža)
13	Spremenite drugi način	Ok, change the other mode (Ok, spremenite v drugi način)
14	Malo navzdol	Ok, go little down (Ok, malo navzdol)
15	Malo navzgor	Ok, go little up (Ok, malo navzgor)

Opomba: ukaz 14 in 15 se lahko uporabi samo po ukazu 13.

Načini uporabe

V. Navodila za uporabo Bluetooth zvočnikov.

1. Vstopite v glavni menu pametne naprave. Odprite "Settings - Nastavitve" in izberite opcijo "Bluetooth". Odprite "Bluetooth" in Bluetooth bo samodejno poiskal nove naprave "Search for a new Bluetooth Device".
2. Pametna naprava bo poiskala ustrezen model Bluetooth (npr. IMCM-XXXX). Kliknite gum "Match (poveži)". Če vas naprava vpraša ali se želite povezati, potrdite oz. izberite "Match (Poveži)", da zaključite povezovanje.
3. Vključite "Music Player (Predvajalnik glasbe)" na pametni napravi in izberite glasbo, ki jo želite predvajati.

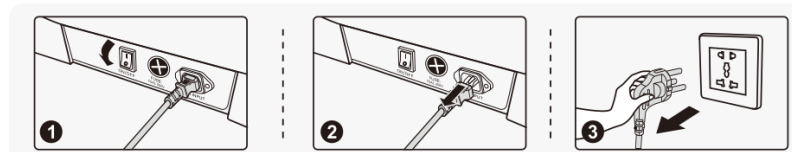

- 1 Prikaz izklopa naprave
- 2 Prikaz smeri izklopa naprave
- 3 Prikaz izklopa iz vtiča

VI. Izklop napajanja in ustavev masaže

- Če pritisnete gumb za izklop med delovanjem masaže, se bodo vse masažne funkcije v trenutku ustavile in naslonjalo, ter opiralo za noge in vsi masažni manipulatorji se bodo vrnili v privzeti položaj. Tudi če so nastavljeni časi, se bo masažna funkcija izklopila. Naslonjalo in opiralo za noge se ne bo vrnilo v privzeti položaj.
- Izklopite napajanje naprave, kot je prikazano zgoraj na sliki za prikaz (1. Prikaz izklopa naprave).

VII. Navodila za namestitvev rokonaslonov

1. Odprite oba paketa in iz škatle vzemite masažni stol ter komponente za rokonaslone. Ko natančno preverite in potrdite, da masažni stol ni poškodovan, lahko previdno pričnete s sestavljanjem masažnega stola. Za montažo potrebujete svoj križni izvijač. Iz embalaže izberite napajalni kabel in ročni kontrolnik, vstavite ročni kontrolnik v sprednjo luknjo okvirja sedeža na desni strani masažnega stola in ga dobro privijte (kot je prikazano na Sliki 1); Nato vstavite napajalni kabel in vklopite napravo, masažni stol bo samodejno vklopil funkcijo okrevanja, ko se naprava spremeni v pokončno stanje pripravljenosti, ponovno izklopite vir energije.
2. Dvignite rokonaslona z obema rokama in nato vstavite sprednji kavelj rokonaslona v sprednjo kvadratno odprtino okvirja masažnega stola (kot prikazano na Slika 2).

Načini uporabe

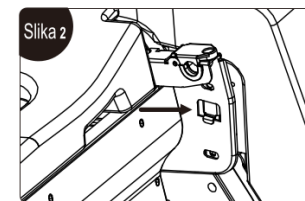
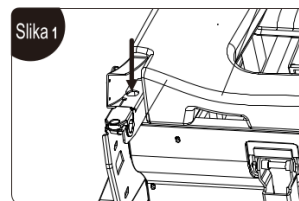

3. Trdno obesite konec sprednjega dela rokonaslona, nato dvignite zadnji del naslona za roke in pazljivo povežite zračno cev in žični kabelski spoj na koncu rokonaslona z zračno cevjo in žičnim kabelskim spojem na napravi (zračna cevi se indeksira glede na barve, žične kabelske spoje pa glede na razliko glave žice (Slika 3))
4. Združite šestkotni vijak M8*30 z veliko položko $\Phi 8$ in ga pritrдите na napravo v luknji zadnjega dela rokonaslona, nato spojite z ustreznim dekorativnim čep na zadnjem delu pokrova (Slika 4).

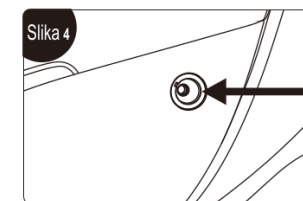
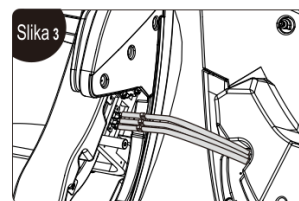

5. Pritisnite zgornjo roko navzdol na najnižji nivo, kjer je odprtina med napravo in zgornjem delom rok, nato ju združite s šestkotnim vijakom M6*25 z ravno podložko in spojite skupaj rokonaslona z napravo (Slika 5).
6. Nato v drugem koraku združite rokonaslone, kjer ste vstavili sprednji kavelj rokonaslona v sprednji kvadratni del ogrodja masažnega stola, z križnim vijakom M6X16, ravno podložko $\Phi 5$ in spojite rokonaslona in napravo na notranji strani sprednjega konca rokonaslona (Slika 6).

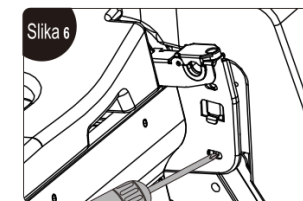
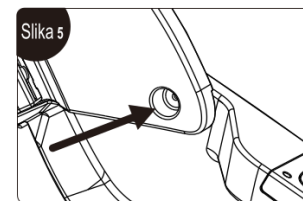

Načini uporabe

VIII. Navodila za namestitev opirala za noge

- Po priključitvi žic in zračne cevi med opiralom za noge in masažnim stolom, odstranite kabelske vezi in vstavite povezovalni del v sedež (Slika 1).
- Položite okrogle cevi na levi in desni strani opirala za noge na podporo opirala za noge (Slika 2).

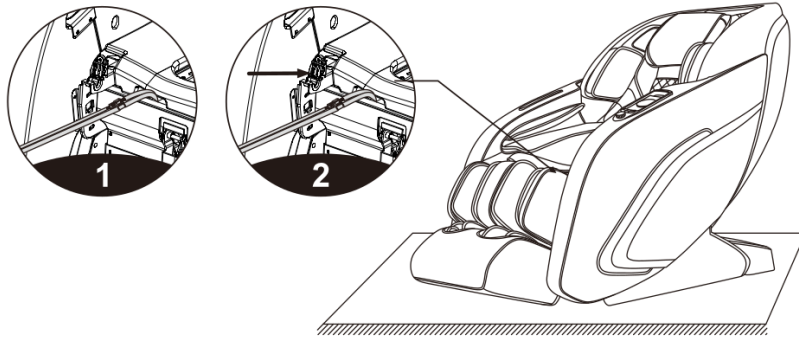

- Nato obrnite pokrov opirala za noge čez okrogle cevi na obeh straneh opirala za noge (Slika 3).
- Opiralo za noge pritrdite na masažni stol z dvema vijakoma M5 (na vsaki strani enega). Preverite, ali je pri obračanju navzgor ali navzdol kakšna nepravilnost in ali je kakšna cev ali kabel prepognjena. Če je vse v redu, so opirala za noge nameščena (Slika 4).

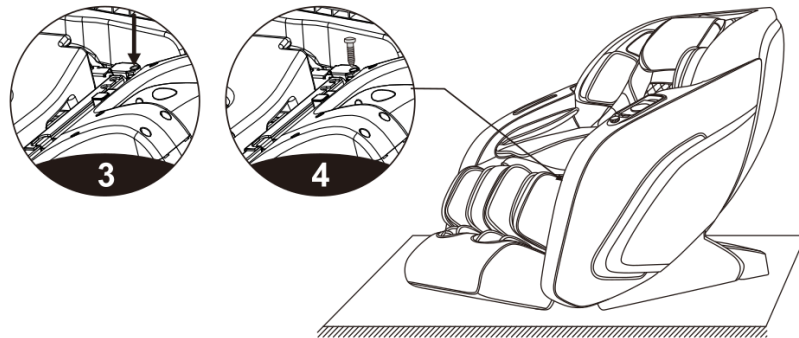

Načini uporabe

IX. Navodila za odstranitev in uporabo blazine za glavo in naslonjala.

- Uporaba blazine za glavo lahko zmanjša intenzivnost masaže gnetenja na vratu in ramenih. Glede na svoje potrebe in želje se lahko sami odločite, ali boste uporabljali blazino ali ne (blazina za glavo je priporočljiva). Naslonjalo in hrbtna blazina sta povezana z zadrgo (Slika 1). Blazina za glavo in naslonjalo sta povezana z ježek trakom (Slika 2).

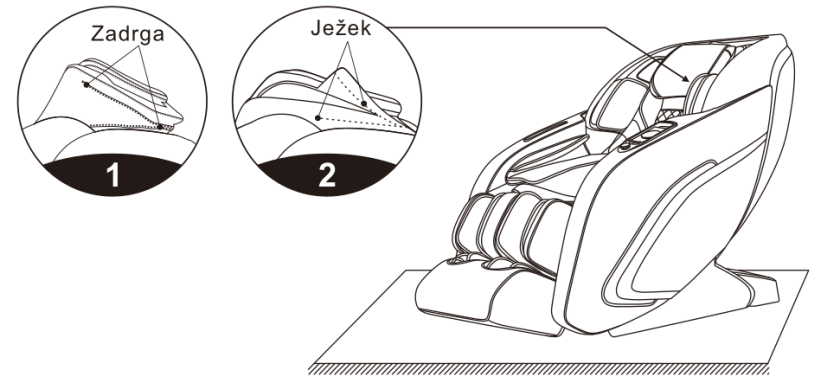

X. Zaščita tal

- Dolgotrajni močni pritisk masažnega stola, lahko na tleh povzroči praske. V izogib poškodbam, pod masažni stol položite preprogo ali blazino.

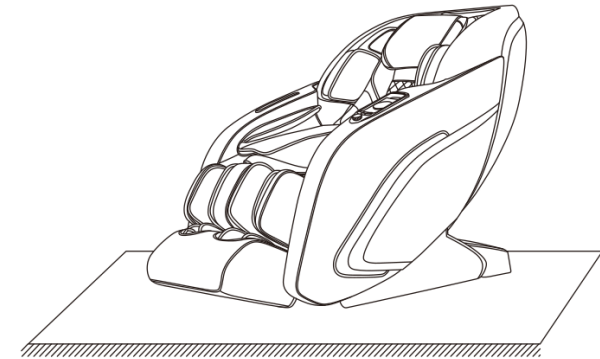

Opomba: Masažnega stola ne premikajte s kolesci po grobi podlagi ali v ozek prostor. Za dvig stola sta potrebni vsaj dve osebi. Med premikanjem, primite za največji tesnilni del in uture na pokrovu rokonaslonov. (Ne dvigajte neposredno rokonaslonov).

Načini uporabe

XI. Navodila za premikanje

- Ko premikate masažni stol, poskrbite, da so vse žice izvlečene iz površine masažnega stola; za premikanje sta potrebne dve osebi. Ena oseba mora biti na zadnjem delu in druga na sprednjem delu masažnega stola. Oseba na sprednjem delu mora masažni stol dvigniti, medtem ga mora oseba na zadnjem delu potisniti navzdol. Ko je težišče masažnega stola popolnoma na kolesih ogrodja, se lahko masažni stol potisne naprej, dokler ni v željeni poziciji, nato se ga nežno položi nazaj v normalen položaj. (Opomba: Med gibanjem, mora biti stikalo izklopljeno in nato izklopite napajalni kabel in žice daljinskega upravljalnika).

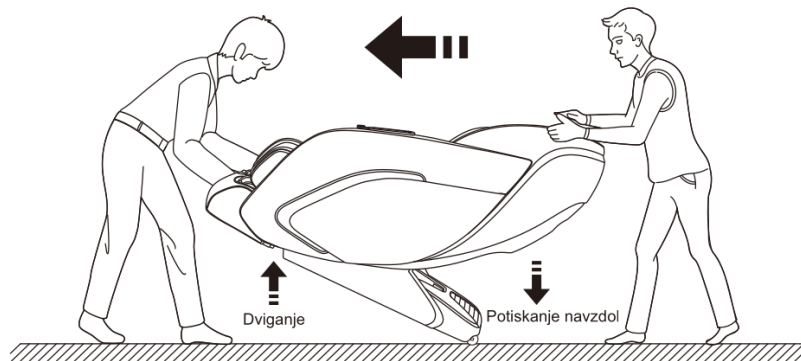

Opozorilo: Zadnja gibljiva kolesa masažnega stola so primerna samo za krajše razdalje in počasno premikanje. Za daljše razdalje, prosimo uporabite pomožna orodja za premikanje masažnega stola.

Specifikacije

Ime: Masažni stol

Nazivna napetost: 110-120V~ 60Hz
220-240V~ 50Hz/60Hz

Nazivna moč: 150W

Nazivni čas: 20min

Varnostna struktura: Razred I

Opis materiala: PVC, PA, jekleni deli, električne in elektronske komponente

Material	PU	Usnje	Tkanina	Les